

УТВЕРЖДАЮ

и.о. директора АНО "Центр поддержки  
экспорта Хабаровского края"



А.А. Золотухин

"23" апреля 2024 г.

**Документация о проведении конкурентного отбора  
на право заключения договора на оказание комплекса услуг по  
организации застройки, оформления, декорирования выставочного стенда  
Хабаровского края и сопутствующих услуг, организуемых в рамках  
Петербургского международного экономического форума 2024**

Хабаровск  
2024 г.

## СОДЕРЖАНИЕ:

<b>№</b>	<b>Наименование раздела</b>	<b>Порядковый номер стр.</b>
1.	Извещение о закупке	3
2.	Проект договора	7
3.	Дизайн-проект выставочного стенда Хабаровского края (Приложение № 1 к проекту договора)	13
4.	Перечень оказываемых услуг, работ (Приложение № 2 к проекту договора)	19
5.	Справочник экспонента выставки в рамках Петербургского международного экономического форума 2024 (Приложение № 3)	23
6.	Акт сдачи-приемки оказанных услуг (Приложение № 4)	24
7.	Критерии и порядок оценки заявок участников закупки	25
8.	Форма заявки на участие в закупке	32

## I. ИЗВЕЩЕНИЕ О ЗАКУПКЕ

- |  |   |
|--|---|
| <b>1. Способ закупки:</b>  | Конкурентный отбор  |
| <b>2. Сведения о заказчике:</b>  | Автономная некоммерческая организация "Центр координации поддержки экспортно ориентированных субъектов малого и среднего предпринимательства Хабаровского края"<br>Место нахождения/юридический адрес: г. Хабаровск, ул. Истомина, д. 51а<br>Почтовый адрес: 680000, г. Хабаровск, ул. Истомина, д. 51а, офис 705<br>ИНН 2723191287<br>КПП 272101001<br>e-mail: <a href="mailto:info@khabexport.com">info@khabexport.com</a><br>Контактное лицо по вопросам организации закупки:<br>Золотухин Андрей Алексеевич, тел. (4212) 35 84 45 |
| <b>3. Наименование предмета договора с указанием количества поставляемого товара, объема выполняемых работ, оказываемых услуг:</b>   | Предмет договора: оказание комплекса услуг по организации застройки, оформлению, декорированию выставочного стенда Хабаровского края и сопутствующих услуг, организуемых в рамках Петербургского международного экономического форума 2024<br>В соответствии с концепцией дизайн-проекта выставочного стенда Хабаровского края (приложение № 1 к проекту договора)  |
| <b>4. Место поставки товара, выполнения работ, оказания Услуг:</b>   | Место оказания услуг: Российская Федерация, г. Санкт-Петербург, КВЦ Экспофорум  |
| <b>5. Условия и сроки (периоды) поставки товара, выполнения работы, оказания Услуг:</b>  | Условия и сроки оказания услуг: в соответствии с разделом 1 проекта Договора и перечнем оказываемых услуг, работ согласно Приложению № 2 к проекту договора   |
| <b>6. Начальная (максимальная) цена договора:</b>  | Не определена   |
| <b>7. Порядок формирования цены договора (цены лота) (с учетом расходов на перевозку, страхование, уплату таможенных пошлин, налогов и других обязательных платежей):</b>  | Цена Договора включает компенсацию всех издержек и расходов Исполнителя и причитающееся ему вознаграждение за оказание Услуг по Договору  |
| <b>8. Форма, сроки и порядок оплаты товара, работы, услуги:</b>  | Оплата производится в соответствии с разделом 2 проекта Договора  |
| <b>9. Сведения о валюте, используемой для формирования цены договора и расчетов с поставщиками (исполнителями, подрядчиками), а также порядок применения официального курса иностранной валюты к рублю Российской Федерации, установленного Центральным банком Российской Федерации, используемого при оплате заключенного договора:</b> | Для формирования цены Договора и расчетов используется рубль Российской Федерации.<br>Официальный курс иностранной валюты к рублю Российской Федерации не применяется   |

10. **Срок, место и порядок предоставления документации о закупке, размер, порядок и сроки внесения платы, взимаемой заказчиком за предоставление документации:** Документация о закупке доступна в электронной форме с даты публикации извещения о проведении конкурентного отбора на официальном сайте заказчика: [khabexport.com](http://khabexport.com).  
**Плата за предоставление документации не взимается**
11. **Формы, порядок, дата начала и дата окончания срока предоставления участникам закупки разъяснений положений документации о закупке:** Любой потенциальный поставщик (подрядчик, исполнитель) вправе направить заказчику на адрес электронной почты ([info@khabexport.com](mailto:info@khabexport.com)) запрос о разъяснении положений документации
12. **Порядок и место подачи заявок:** Скан-копии заявок на участие в процедуре закупки подаются **на адрес электронной почты ([info@khabexport.com](mailto:info@khabexport.com))** с последующим предоставлением оригинала в момент заключения договора в случае признания участника Победителем закупочной процедуры, также заявки могут быть направлены нарочным по месту нахождения заказчика.
13. **Дата начала срока подачи заявок:** С момента опубликования извещения о проведении конкурентного отбора ("**23**" апреля **2024 г.**)
14. **Дата окончания срока подачи заявок:** "**25**" апреля **2024 г. до 16:00 (по местному времени Хабаровска)**
15. **Порядок и срок отзыва заявок на участие в закупке, порядок внесения изменений в заявки на участие в закупке:** Участник, подавший заявку на участие в конкурентном отборе, вправе изменить или отозвать заявку в любое время до момента окончания срока подачи заявок
16. **Место и дата рассмотрения и оценки заявок участников закупки:** Место рассмотрения заявок: 680000, г. Хабаровск, ул. Истомина, д. 51а, офис 705  
Дата окончания процедуры рассмотрения заявок "**25**" апреля **2024 г. до 17:30 ч.**
17. **Критерии оценки заявок на участие в закупке:** Параметры (критерии) оценки заявок и выбора победителя представлены в разделе 7 настоящей документации о закупке.
18. **Место и дата подведения итогов:** Место подведения итогов: г. Хабаровск, ул. Истомина, д. 51а офис 705  
Дата подведения итогов: "**25**" апреля **2024 г.**
19. **Форма, размер, срок и порядок предоставления обеспечения заявок на участие в процедуре закупки:** Обеспечение заявки на участие в закупке не установлено
20. **Форма, размер, срок и порядок предоставления обеспечения исполнения договора:** Обеспечение исполнения договора не установлено.
21. **Требования к участникам закупки и перечень документов, представляемых участниками закупки для подтверждения их соответствия установленным требованиям:**
1. Участник закупки должен:
    - соответствовать требованиям законодательства Российской Федерации к лицам, осуществляющим поставки товаров, выполнение работ, оказание услуг, являющихся предметом закупки;
    - быть правомочным заключать договоры в соответствии с действующим законодательством Российской Федерации;
    - поставщик/исполнитель-организация не должна находиться в процессе реорганизации, ликвидации или банкротства;
    - поставщик/исполнитель-индивидуальный предприниматель не должен прекратить деятельность в качестве индивидуального предпринимателя или находиться в процессе банкротства;

	<ul style="list-style-type: none"> <li>– не являться юридическим или физическим лицом, на имущество которого наложен арест по решению суда, административного органа и (или) экономическая деятельность которого приостановлена;</li> <li>– не находиться в состоянии конфликта интересов с заказчиком;</li> <li>– не иметь признаки фирм-однодневок, фактов дисквалификации, наличие задолженности по уплате налогов (более 1 000 рублей) и непредоставление налоговой отчетности.</li> </ul> <p>2. Перечень документов, прилагаемых к заявке на участие в конкурентном отборе:</p> <ul style="list-style-type: none"> <li>– выписка из ЕГРЮЛ (ЕГРИП) на дату подачи заявки;</li> <li>– гарантийное письмо о том, что организация не находится в процессе ликвидации или банкротства;</li> <li>– коммерческое предложение с приложением сметы расходов и Технических характеристик услуг (работ) в соответствии с требованиями Организатора выставки – Справочником экспонента выставки в рамках Петербургского международного экономического форума 2024 (приложение № 3 к проекту договора);</li> <li>– решение о согласии на совершение крупной сделки, если требование о наличии такого одобрения установлено законодательством Российской Федерации или учредительными документами юридического лица;</li> <li>– документы, подтверждающие наличие опыта, установленные пп. 2.1.1. раздела 7 настоящей документации;</li> <li>– документы, подтверждающие деловую репутацию, установленные пп. 2.1.2. раздела 7 настоящей документации.</li> </ul>
<b>22. Требования к содержанию, форме, оформлению и составу заявки на участие в закупке:</b>	<p>Участник закупки подает скан-копии заявки на участие в процедуре закупки (по форме, установленной разделом 8 настоящей документации) и необходимые документы для участия в процедуре закупки с последующим предоставлением оригиналов или представляет оригиналы заявки и соответствующих документов нарочным (в период срока приема заявок) по месту нахождения Заказчика</p>
<b>23. Порядок и сроки подписания Договора с победителем запроса цен:</b>	<p>Принимая во внимание, что в соответствии с п. 4.3.2 Устава Заказчика принятие решения об осуществлении сделки свыше 2 млн. рублей относится к исключительной компетенции Совета Заказчика, Договор с победителем конкурсных процедур будет заключен в течение 5 (пяти) рабочих дней с даты рассмотрения Советом Заказчика итогов конкурентного отбора и согласования проекта Договора при условии финансового обеспечения затрат, предоставляемого Заказчику из краевого бюджета.</p> <p>В соответствии с п. 5.2.3 Приказа директора АНО "Центр поддержки экспорта Хабаровского края" от 02 июня 2021 г. № 8 "Об утверждении Положения о закупках товаров, работ, услуг автономной некоммерческой организации "Центр координации поддержки экспортно ориентированных субъектов малого и среднего предпринимательства" в новой редакции, Заказчик вправе отказаться от заключения договора в одностороннем порядке в случае несогласования Советом Заказчика вопроса о совершении сделки.</p>
<b>24. Сведения о возможности подачи альтернативных предложений в составе основного предложения участника закупки:</b>	Не предусмотрено
<b>25. Возможность проведения коммерческих переговоров</b>	Не предусмотрена

**или переторжки и порядок проведения:**

- 26. Сведения о праве заказчика отказаться от проведения процедуры закупки и заключения договора с указанием за какой срок и до какой стадии закупки:** Заказчик вплоть до момента определения победителя вправе отказаться от проведения процедуры закупки, разместив соответствующее извещение на официальном сайте заказчика (khabexport.com) и направив его всем участникам процедуры закупки, подавшим заявки на участие. Заказчик вправе в одностороннем порядке отказаться от заключения договора в случае отсутствия финансирования.
- 27. Дополнительная информация о закупке:** Конкурентный отбор не является торгами (конкурсом, аукционом, запросом предложений, запросом котировок) в соответствии со статьями 447-449 части первой Гражданского кодекса Российской Федерации. Данная процедура также не является публичным конкурсом в соответствии со статьями 1057-1061 Гражданского кодекса Российской Федерации. Таким образом, данная процедура не накладывает на заказчика соответствующего объема гражданско-правовых обязательств по обязательному заключению договора с победителем такой закупочной процедуры или иными участниками, занявшими второе и последующие места при уклонении победителя от подписания договора.

## II. ПРОЕКТ ДОГОВОРА № \_\_\_\_\_

на оказание комплекса услуг по организации застройки, оформлению и декорированию выставочного стенда Хабаровского края, сопутствующих услуг, организуемых в рамках Петербургского международного экономического форума 2024

г. Хабаровск

" " \_\_\_\_\_ 2024 г.

Автономная некоммерческая организация "Центр координации поддержки экспортно ориентированных субъектов малого и среднего предпринимательства Хабаровского края", именуемая в дальнейшем "Заказчик", в лице \_\_\_\_\_, действующего на основании Устава и распоряжения министерства экономического развития Хабаровского края от \_\_\_\_\_, и

\_\_\_\_\_, именуемое в дальнейшем "Исполнитель", в лице \_\_\_\_\_, действующего на основании \_\_\_\_\_, вместе именуемые "Стороны", заключили настоящий Договор о нижеследующем:

### 1. ПРЕДМЕТ ДОГОВОРА

1.1. Исполнитель в соответствии с Дизайн-проектом выставочного стенда Хабаровского края (Приложение № 1 к настоящему Договору) обязуется в установленный Договором срок оказать комплекс услуг по организации застройки, оформлению и декорированию выставочного стенда Хабаровского края (далее – Стенд края), и сопутствующих услуг, организуемых в рамках Петербургского международного экономического форума 2024 (далее – Форум), а Заказчик обязуется принять оказанные услуги и оплатить их, согласно Перечню услуг, работ (Приложение № 2 к Договору).

1.2. Место проведения Форума: Российская Федерация, г. Санкт-Петербург, КВЦ Экспофорум.

1.3. Период проведения Форума: с 05 по 08 июня 2024 г.

1.4. Начало оказания услуг – с даты заключения Договора.

1.5. Датой исполнения Исполнителем обязательств по настоящему Договору считается дата подписания Сторонами акта сдачи-приемки оказанных услуг.

### 2. СТОИМОСТЬ И ПОРЯДОК РАСЧЕТОВ

2.1. Общая стоимость Услуг по настоящему Договору составляет \_\_\_\_\_, НДС включено/не облагается.

2.2. Стоимость Услуг по настоящему Договору является окончательной и изменению не подлежит. В общую стоимость Услуг включены все расходы Исполнителя, связанные с оказанием Услуг, предусмотренных настоящим Договором, включая, если необходимо, страхование, налоги, сборы и другие обязательные платежи.

2.3. Оплата Услуг по настоящему Договору осуществляется по безналичному расчету на основании счета, выставленного Исполнителем. Датой оплаты считается дата поступления средств на расчетный счет Исполнителя. Перечисление на указанный Исполнителем счет осуществляется в следующем порядке:

- предоплата в размере 70 % от общей стоимости Услуг по Договору производится Заказчиком не позднее \_\_\_\_\_;

- оставшуюся сумму (30% от общей стоимости Услуг по Договору) Заказчик выплачивает Исполнителю в течение 10 (десяти) рабочих дней со дня подписания Сторонами Акта сдачи-приемки оказанных услуг на основании счета, выставленного Исполнителем.

2.4. В случае изменения расчётного счета Исполнитель обязан в трёхдневный срок в письменной форме сообщить об этом Заказчику, указав новые реквизиты расчётного счета. В противном случае все риски, связанные с перечислением Заказчиком денежных средств на указанный в настоящем Договоре счёт Исполнителя, несёт Исполнитель.

### **3. ПРАВА И ОБЯЗАННОСТИ СТОРОН**

#### **3.1. Исполнитель обязан:**

3.1.1. Оказать Услуги по настоящему Договору качественно, в сроки, в объемах и на условиях настоящего Договора.

3.1.2. Своевременно извещать Заказчика о фактах, которые могут существенно повлиять на выполнение обязательств по настоящему Договору, в том числе обо всех обстоятельствах, которые могут повлиять на сроки оказания Услуг по вине организатора Выставки.

3.1.3. Не препятствовать осуществлению Заказчиком проверки хода и качества оказания Услуг по настоящему Договору Исполнителем, предоставлять по запросам Заказчика информацию о ходе оказания Услуг в сроки, указанные в соответствующих запросах.

3.1.4. Соблюдать требования организатора Форума, установленные для его проведения.

3.1.5. Своевременно, надлежащим образом и в надлежащем объеме предоставить Заказчику Акт сдачи-приемки оказанных услуг и иные документы, предусмотренные настоящим Договором и приложениями к нему.

3.1.6. Обеспечить соответствие результатов оказанных услуг требованиям качества, безопасности жизни и здоровья, а также иным требованиям безопасности (санитарным нормам и правилам, государственным стандартам), сертификации, лицензирования, установленным законодательством Российской Федерации и настоящим Договором;

3.1.7. Обеспечить за свой счёт устранение недостатков, выявленных при приемке Заказчиком услуг.

3.1.8. Исполнитель обязан соблюдать все требования и ограничения по ведению работ, которые установлены договором аренды площадки и иными применимыми документами организатора Форума и собственника площади. Исполнитель обязуется бережно относиться к площади и любому имуществу и материалам собственника площади и организатора Форума, к которым Исполнитель имеет доступ в связи с исполнением его обязательств. Исполнитель несет ответственность за любое повреждение площади, имущества и материалов, находящихся на ней, а также за любые иные виновные действия, нанёсшие ущерб организатору Форума, собственнику площади и (или) третьим лицам. Любые претензионные требования, направленные в адрес Заказчика и связанные с ущербом, возникшим в связи с оказанием Исполнителем услуг по настоящему Договору, будут перенаправлены Заказчиком Исполнителю.

#### **3.2. Исполнитель имеет право:**

3.2.1. В случае невозможности исполнения обязательств по договору своими силами, привлекать третьих лиц для исполнения своих обязательств по настоящему Договору, оставаясь при этом ответственным перед Заказчиком за их действия.

3.2.2. Требовать своевременной оплаты на условиях, установленных Договором, надлежащим образом оказанных и принятых Заказчиком услуг;

3.2.3. По согласованию с Заказчиком оказать услуги, качество, технические и функциональные характеристики которых являются улучшенными по сравнению с качеством и соответствующими техническими и функциональными характеристиками, указанными в настоящем Договоре.

#### **3.3. Заказчик обязуется:**

3.3.1. При отсутствии претензий к качеству и объему оказанных Услуг по настоящему Договору принять оказанные Исполнителем Услуги и оплатить их стоимость в размере, порядке и сроки, предусмотренные разделами 2, 4 настоящего Договора.

#### **3.4. Заказчик имеет право:**

3.4.1. Проверять ход и качество оказания Услуг по настоящему Договору Исполнителем (в том числе запрашивать соответствующую информацию в устной или письменной форме), не вмешиваясь в его деятельность.

### **4. ПОРЯДОК СДАЧИ И ПРИЁМКИ ОКАЗАННЫХ УСЛУГ**

4.1. После завершения оказания Услуг по настоящему Договору Исполнитель в течение 3 (трех) рабочих дней направляет в адрес Заказчика Акт сдачи-приемки оказанных услуг в 2



(двух) экземплярах (Приложение № 2 к Договору).

К Акту сдачи-приёмки оказанных услуг прилагаются также документы, предусмотренные Техническим заданием (Приложение № 1 к Договору).

4.2. Заказчик в течение 10 (десяти) рабочих дней со дня получения акта сдачи-приёмки оказанных услуг и отчётных документов, указанных в пункте 4.1 настоящего Договора, осуществляет проверку оказанных Исполнителем услуг по Договору на предмет соответствия оказанных услуг требованиям и условиям Договора, принимает оказанные услуги, передаёт Исполнителю подписанный со своей стороны акт сдачи-приёмки оказанных услуг по Договору или отказывает в приёмке, направляя мотивированный отказ от приёмки услуг.

4.3. В случае отказа Заказчика от приёмки услуг им составляется акт с перечнем выявленных недостатков и с указанием сроков их устранения. Указанный акт в течение одного рабочего дня с даты его подписания направляется Заказчиком Исполнителю.

Выявленные недостатки устраняются Исполнителем за его счёт.

## **5. ОТВЕТСТВЕННОСТЬ СТОРОН**

5.1. Стороны несут ответственность за убытки другой стороны, связанные с передачей информации третьим лицам по Услугами в рамках настоящего Договора.

5.2. За несвоевременную оплату причитающейся Исполнителю суммы, указанной в разделе 2 настоящего Договора, Заказчик уплачивает пени из расчета 0,02 % от просроченной суммы за каждый день задержки в оплате. Пени на предварительную оплату (авансовые платежи) не начисляется.

5.3. За каждый факт неисполнения или ненадлежащего исполнения Исполнителем обязательств, предусмотренных настоящим Договором, за исключением просрочки исполнения обязательств, Исполнитель уплачивает Заказчику штраф. Размер штрафа устанавливается в следующем размере:

- 0,1% от общей стоимости Услуг по настоящему Договору.

5.4. За нарушение сроков исполнения обязательств по настоящему Договору Исполнитель уплачивает Заказчику пени из расчета 0,02% от общей стоимости Услуг по настоящему Договору за каждый день просрочки.

5.5. Уплата неустойки не освобождает Стороны от выполнения лежащих на них обязательств.

5.6. Пункты, предусматривающие ответственность Сторон за неисполнение или ненадлежащее исполнение условий настоящего Договора, вступают в силу, если одна из сторон направляет другой стороне письменную претензию о нарушении условий Договора.

## **6. ОБСТОЯТЕЛЬСТВО НЕПРЕОДОЛИМОЙ СИЛЫ**

6.1. Стороны освобождаются от ответственности за частичное или полное неисполнение обязательств по настоящему договору, если это неисполнение явилось следствием обстоятельств непреодолимой силы (чрезвычайных и непредвиденных обстоятельств), возникших после заключения настоящего договора.

К форс-мажорным обстоятельствам Стороны относят природные катаклизмы, забастовки, пожары, наводнения, землетрясения, взрывы, военные действия, мятежи, эмбарго, блокады, гражданские волнения, стихийные бедствия, пандемии (эпидемии), изменения в законодательстве и соответствующие решения, принятые органами государственной власти и управления страны пребывания Стороны, если эти обстоятельства непосредственно повлияли на исполнение обязательств по настоящему Договору и/или сделали невозможным его исполнение.

6.2. Сторона, для которой наступили обстоятельства непреодолимой силы, должна письменно уведомить об этом другую Сторону не позднее 5 (Пяти) календарных дней с момента наступления таких обстоятельств с приложением соответствующих свидетельств, в противном случае она лишается права ссылаться на них как на обстоятельства непреодолимой силы.

Уведомление должно содержать данные о характере обстоятельств, а также официальные документы, удостоверяющие наличие этих обстоятельств и, по возможности,

дающие оценку их влияния на возможность исполнения стороной своих обязательств по данному договору.

6.3. При получении уведомления Стороны принимают решение либо о соответствующем пересмотре условий Договора, либо о его прекращении.

6.4. Если на момент наступления обстоятельств непреодолимой силы часть услуг была оказана, то перед прекращением настоящего Договора вследствие форс-мажорных обстоятельств, в случае принятия Сторонами такого решения, средства возвращаются Исполнителем Заказчику в размере, пропорциональном размеру не оказанных услуг. При этом факт оказания услуг подтверждается актом оказанных услуг.

## **7. ПОРЯДОК РАЗРЕШЕНИЯ СПОРОВ**

7.1. Все споры, возникающие при исполнении настоящего Договора, Стороны будут стремиться разрешать путем переговоров. При недостижении взаимоприемлемого решения Стороны передают спорный вопрос на разрешение в Арбитражный суд Хабаровского края.

7.2. Досудебный претензионный порядок урегулирования спора обязателен, срок ответа на поступившую претензию – 10 (десять) рабочих дней с момента её получения.

7.3. Если Исполнитель не приступает своевременно к исполнению обязательств по настоящему Договору или выполняет свои обязательства настолько медленно, что выполнение их к сроку становится явно невозможным, Заказчик вправе в одностороннем порядке расторгнуть Договор и потребовать возмещения убытков.

7.4. Если во время исполнения настоящего Договора станет очевидным, что обязательства со стороны Исполнителя не будут выполнены надлежащим образом, Заказчик вправе назначить Исполнителю разумный срок для устранения недостатков или в одностороннем порядке расторгнуть Договор, а также потребовать возмещения убытков.

## **8. СРОК ДЕЙСТВИЯ ДОГОВОРА**

8.1. Настоящий Договор вступает в силу с момента его подписания обеими Сторонами и действует до полного исполнения Сторонами принятых на себя обязательств, в том числе гарантийных обязательств Исполнителя.

## **9. ИЗМЕНЕНИЕ И РАСТОРЖЕНИЕ ДОГОВОРА**

9.1. Любые изменения и дополнения к настоящему Договору действительны лишь при условии, что они совершены в письменной форме и подписаны уполномоченными на то представителями Сторон. Приложения к настоящему Договору составляют его неотъемлемую часть.

9.2. Расторжение настоящего Договора допускается по соглашению Сторон, решению суда по основаниям, предусмотренным гражданским законодательством РФ, или в одностороннем порядке по инициативе Заказчика, в соответствии с пунктами 9.3, 9.5 Договора.

9.3. Заказчик вправе в одностороннем порядке отказаться от исполнения Договора, потребовав возмещения убытков, в следующих случаях:

- если Исполнитель не приступает своевременно к исполнению договора или оказывает услуги настолько медленно, что исполнение им обязательств к установленному сроку становится явно невозможным;

- если во время оказания услуг станет очевидным, что они не будут оказаны надлежащим образом, а требование Заказчика об устранении недостатков в оказании услуг не исполнено Исполнителем в назначенный Заказчиком разумный срок;

- нарушение сроков оказания услуг.

Договор будет считаться расторгнутым с даты, указанной в уведомлении.

9.4. В случае одностороннего расторжения настоящего Договора по инициативе Заказчика в связи с неисполнением/неадекватным исполнением Исполнителем обязанностей, предусмотренных Договором, Исполнитель в течение 3 (Трех) рабочих дней с даты получения соответствующего требования возвращает Заказчику в полном объеме полученную предоплату, выплачивает штраф и пени, рассчитанные согласно условиям настоящего

Договора, а также возмещает Заказчику все документально подтвержденные расходы, понесенные и/или которые Заказчик должен понести в связи с исполнением обязательств по настоящему Договору. В этом случае Заказчик направляет в адрес Исполнителя претензию с указанием суммы неустойки (штраф, пени), суммы убытков к возмещению с приложением подтверждающих документов.

9.5. Заказчик вправе отказаться от Договора (исполнения договора) в одностороннем внесудебном порядке в соответствии со статьей 450.1 Гражданского кодекса Российской Федерации в следующих случаях:

- а) отмены Форума;
- б) если обстоятельства непреодолимой силы продолжают действовать более 30 (Тридцати) календарных дней и Стороны не достигли соглашения о пересмотре условий Договора в связи с возникновением таких обстоятельств;
- в) по иным основаниям, не связанным с ненадлежащим исполнением Исполнителем своих обязательств по Договору.

В этом случае Заказчик направляет Исполнителю заказным письмом уведомление о расторжении Договора. Договор будет считаться расторгнутым с даты, указанной в уведомлении.

## **10. ЗАКЛЮЧИТЕЛЬНЫЕ ПОЛОЖЕНИЯ**

10.1. Поскольку источником финансирования Услуг по настоящему Договору являются государственные денежные средства, Исполнитель даёт своё согласие на осуществление главным распорядителем средств краевого бюджета и органам финансового контроля проверок соблюдения условий и целей по настоящему Договору, в рамках контроля использования Заказчиком средств субсидии.

10.2. Исполнитель, как получатель средств на основании настоящего Договора, заключенного с Заказчиком, являющимся получателем субсидии из средств бюджета Хабаровского края, обязуется не приобретать иностранную валюту за счет средств, полученных в счет оплаты по настоящему Договору, за исключением операций, осуществляемых в соответствии с валютным законодательством Российской Федерации при закупке (поставке) высокотехнологичного импортного оборудования, сырья и комплектующих изделий.

10.3. Любые изменения и дополнения к настоящему Договору действительны лишь при условии, что они совершены в письменной форме и подписаны уполномоченными на то представителями Сторон. Приложения к настоящему Договору составляют его неотъемлемую часть.

10.4. Настоящий Договор составлен в двух экземплярах на русском языке. Экземпляры идентичны и имеют одинаковую юридическую силу. У каждой из Сторон находится один экземпляр настоящего Договора.

10.5. Исполнитель не вправе передавать свои права и обязанности или их часть по настоящему Договору третьему лицу без письменного согласия Заказчика, за исключением правопреемника Исполнителя вследствие реорганизации юридического лица в форме преобразования, слияния или присоединения.

Передача прав и обязанностей по настоящему Договору правопреемнику Исполнителя осуществляется путем заключения соответствующего дополнительного соглашения к настоящему Договору.

10.6. В случае просрочки исполнения Исполнителем обязательств, предусмотренных Договором, а также в иных случаях ненадлежащего исполнения Исполнителем обязательств, предусмотренных Договором, Заказчик направляет Исполнителю требование об уплате в добровольном порядке сумм неустойки, предусмотренных Договором, за неисполнение (ненадлежащее исполнение) Исполнителем своих обязательств по Договору.

10.6.1. В случае неуплаты Исполнителем в добровольном порядке предусмотренных Договором сумм неустойки за неисполнение своих обязательств, Заказчик осуществляет их взыскание в судебном порядке.

10.6.2. При направлении в суд искового заявления с требованием о расторжении Договора Заказчик одновременно заявляет требование об оплате неустойки, рассчитанной в соответствии с положениями законодательства и условиями Договора, если на момент подачи такого заявления имелись основания для взыскания неустойки и такая неустойка не была оплачена в соответствии с п. 10.6. Договора.

10.6.3. Договор не может быть расторгнут по соглашению Сторон, если на дату подписания соглашения имелись основания требовать от Исполнителя оплаты неустойки за неисполнение или ненадлежащее исполнение обязательств, предусмотренных Договором, и Исполнителем такая неустойка не оплачена.

10.7. В случае если окончание срока действия Договора повлекло прекращение обязательств Сторон по Договору, но при этом имеются основания требовать от Исполнителя оплаты неустойки за неисполнение или ненадлежащее исполнение обязательств по Договору:

10.7.1. в течение 10 дней с даты окончания срока действия Договора Заказчик направляет Исполнителю претензионное письмо с требованием оплаты в течение 30 дней с даты получения претензионного письма неустойки, рассчитанной в соответствии с требованиями законодательства и условиями Договора за весь период просрочки исполнения;

10.7.2. при неоплате в установленный срок Исполнителем неустойки не позднее 10 дней с даты истечения срока для оплаты неустойки, указанного в претензионном письме (в случае если оплата по Договору не была произведена в соответствии с п.10.7.1. Договора, Заказчик направляет в суд исковое заявление с требованием об оплате неустойки, рассчитанной в соответствии с требованиями законодательства и условиями Договора).

10.8. Во всем, что не оговорено в настоящем Договоре, Стороны руководствуются действующим законодательством Российской Федерации.

## 11. ПРИЛОЖЕНИЯ

11.1. Приложение № 1 – Техническое задание.

11.2. Приложение № 2 – Форма Акта сдачи-приемки оказанных услуг.

## 12. ЮРИДИЧЕСКИЕ АДРЕСА И БАНКОВСКИЕ РЕКВИЗИТЫ СТОРОН

Заказчик:	Исполнитель:
Автономная некоммерческая организация "Центр координации поддержки экспортно ориентированных субъектов малого и среднего предпринимательства Хабаровского края"	
Юридический адрес: 680000, г. Хабаровск, ул. Истомина, д. 51а ИНН 2723191287 КПП 272101001 ОГРН 1162700051788 Банковские реквизиты: Р/сч 40703810000020009905 Банк ФИЛИАЛ "ЦЕНТРАЛЬНЫЙ" БАНКА ВТБ (ПАО) Г МОСКВА К/сч 30101810145250000411 БИК 044525411 e-mail: info@khabexport.com Тел.: 8 (4212) 77-01-22	
Директор	
_____ / _____ /	
М.П.	

к проекту Договора № \_\_\_\_  
на оказание комплекса услуг по организации застройки, оформлению, декорированию выставочного стенда  
Хабаровского края и сопутствующих  
услуг, организуемых в рамках Петербургского международного экономического форума 2024  
от " \_\_\_\_ " \_\_\_\_\_ 2024 г.

### III. Дизайн-проект выставочного стенда



Рис. 1. Общий вид на Стенда края



Рис. 2. Фронтальный вид на Стенда края

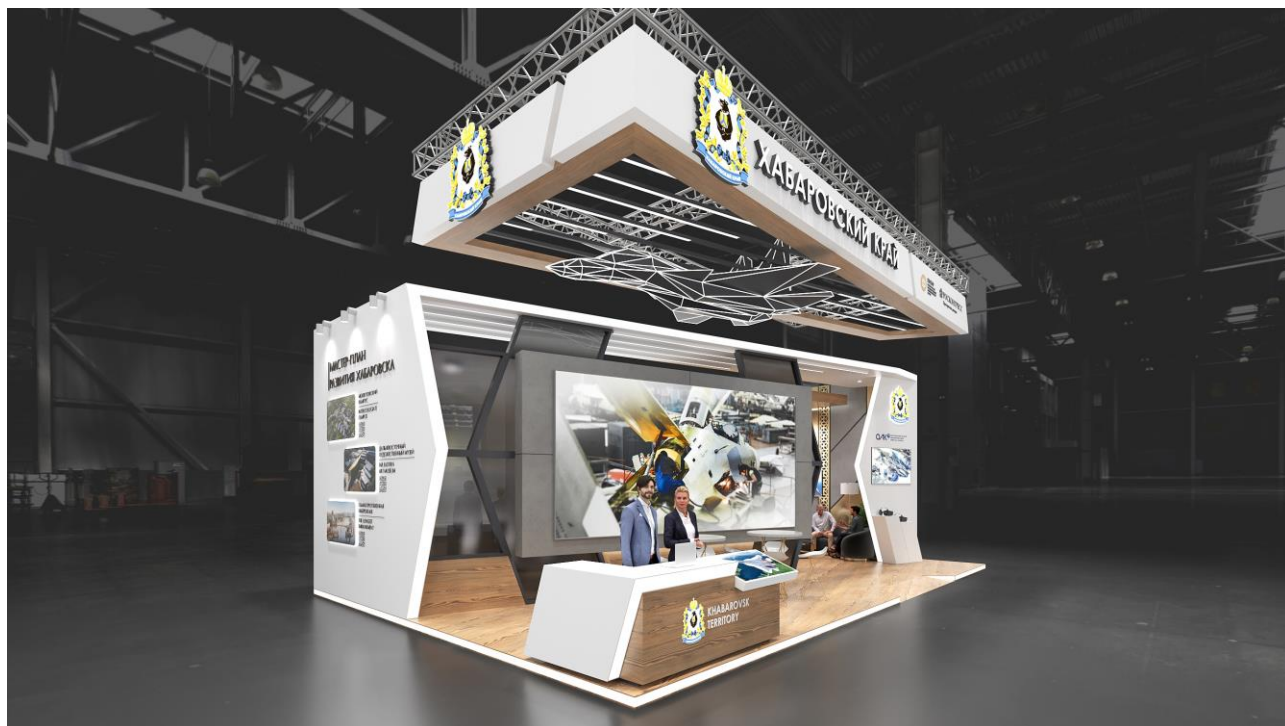

Рис. 3. Вид со стороны зоны ресепшен



Рис. 4. Вид с фронтальной стороны на Стенда края



Рис. 5. Лаундж зона Стенда края



Рис. 6. Переговорная комната Стенда края



Рис. 7. План Стенда края с разбивкой по зонам

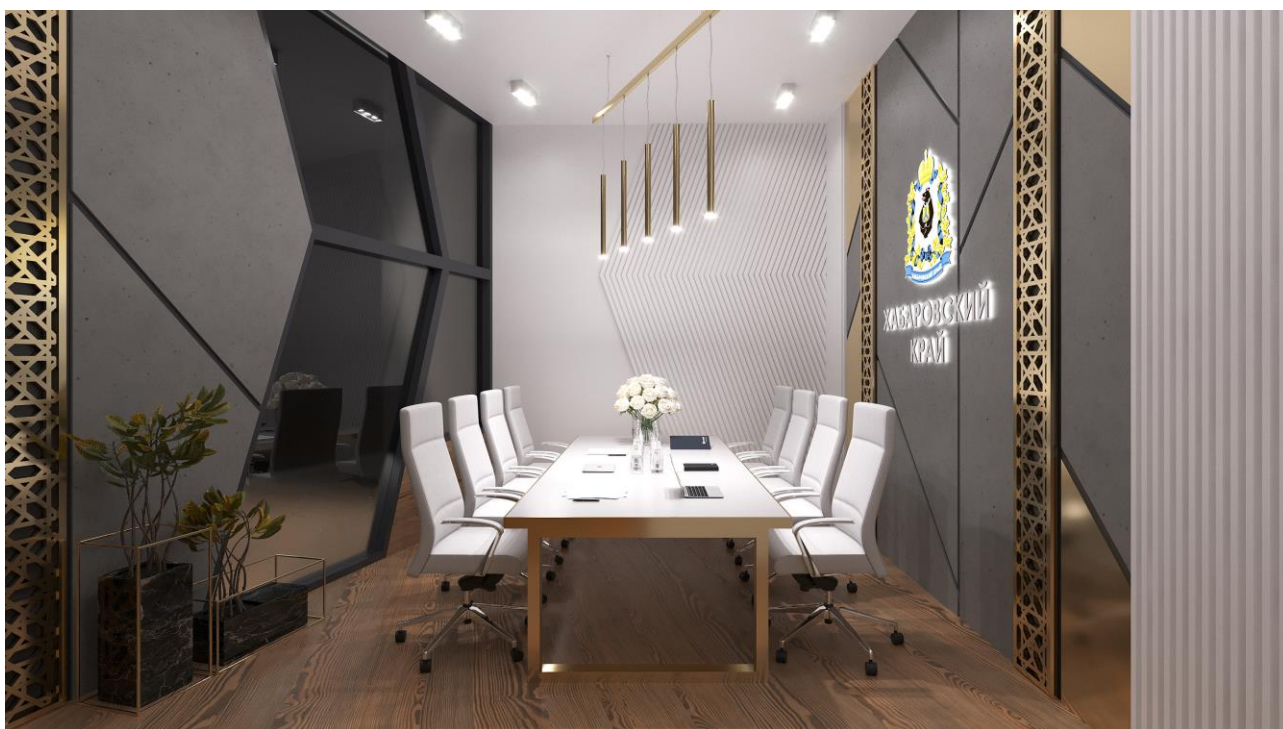

Рис. 8. Вид на подвесную конструкцию самолет





Рис. 9. Вид на Стенд края в общем плане павильона G КВЦ «Экспофорум»

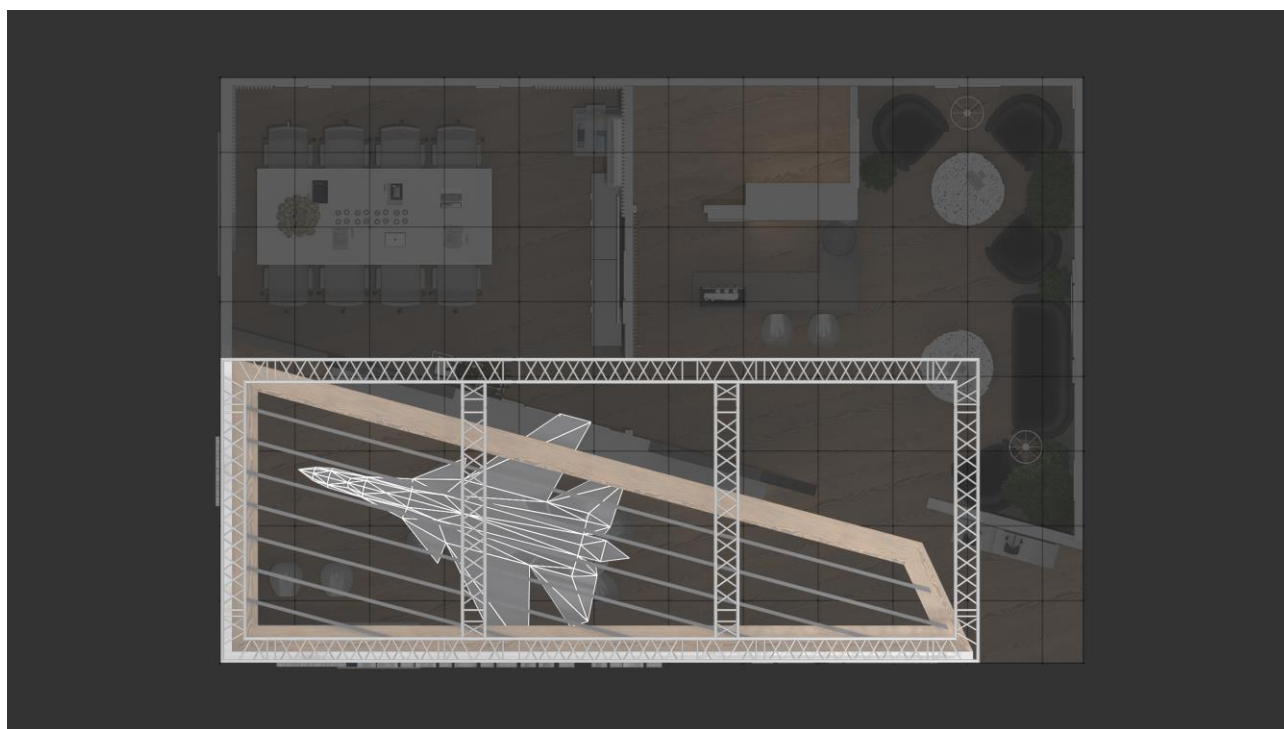

Рис. 10. Вид на Стенд края в общем плане павильона G КВЦ «Экспофорум»

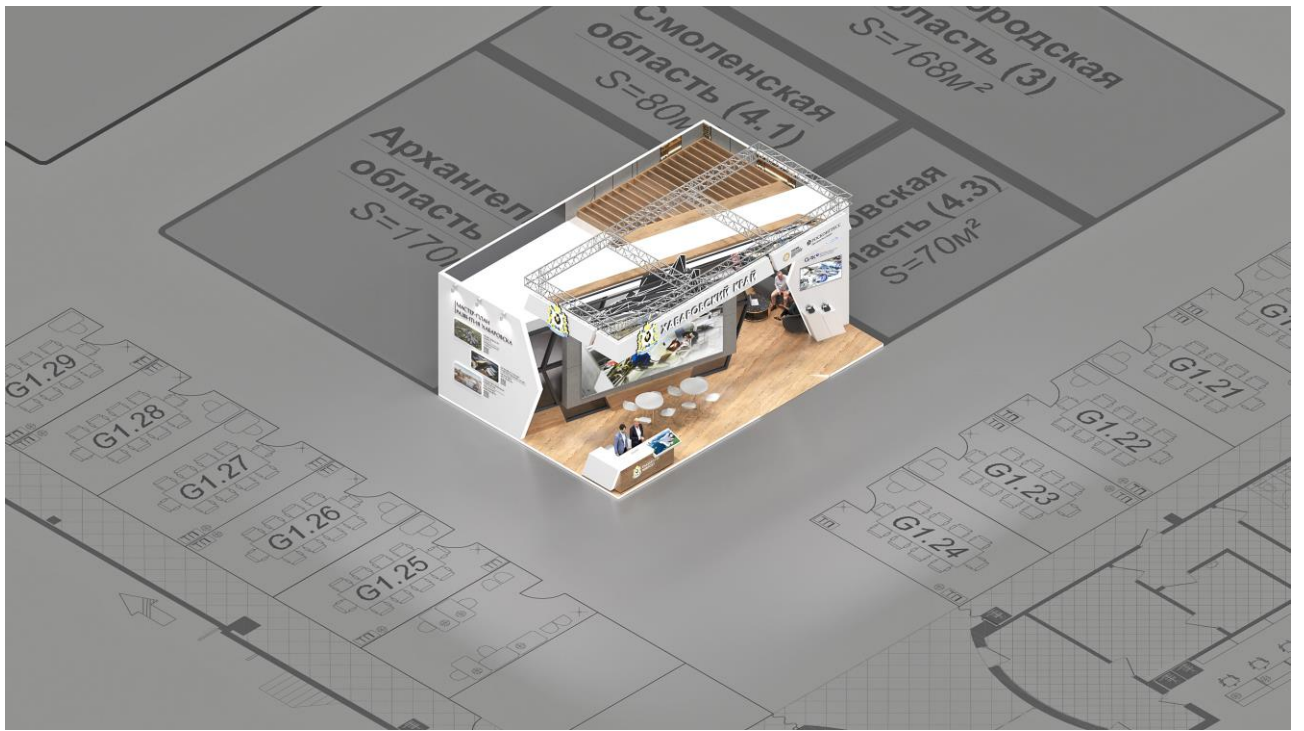

Рис. 11. Фронтальный вид на Стенд края в формате 2D

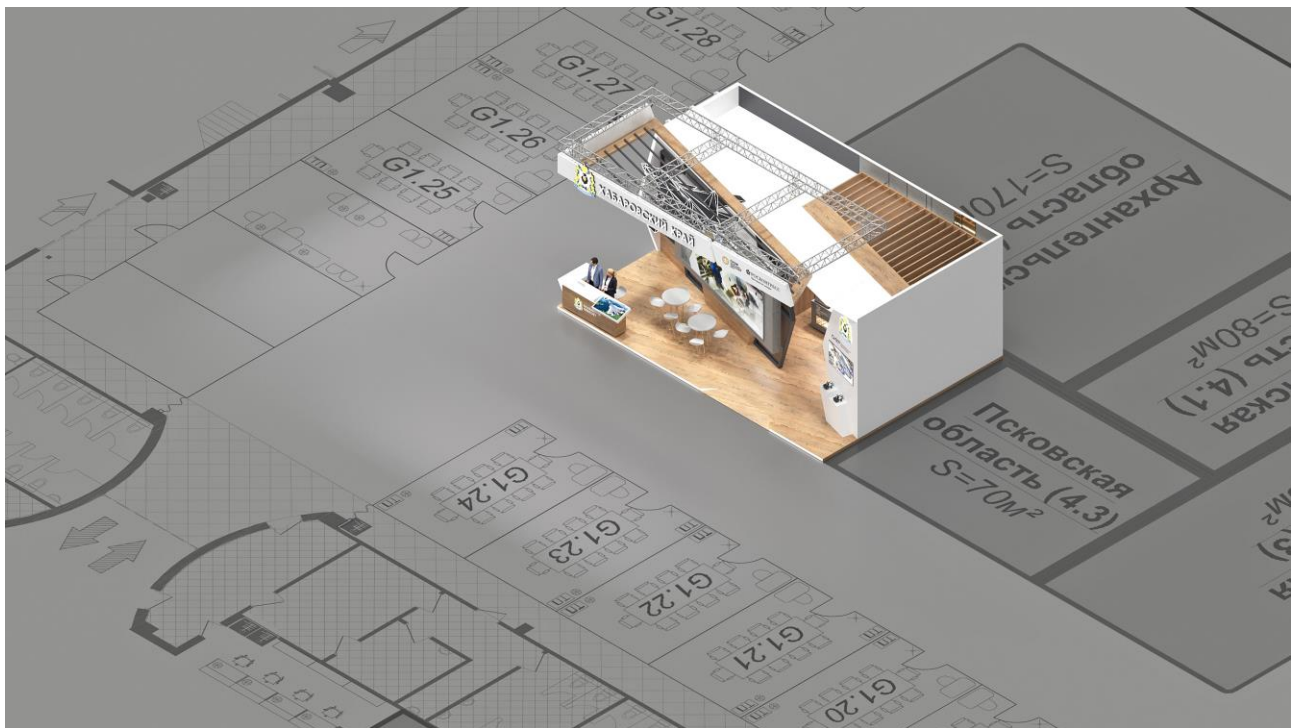

Рис. 12. Боковой вид на Стенд края в формате 2D

**Подписи сторон:**

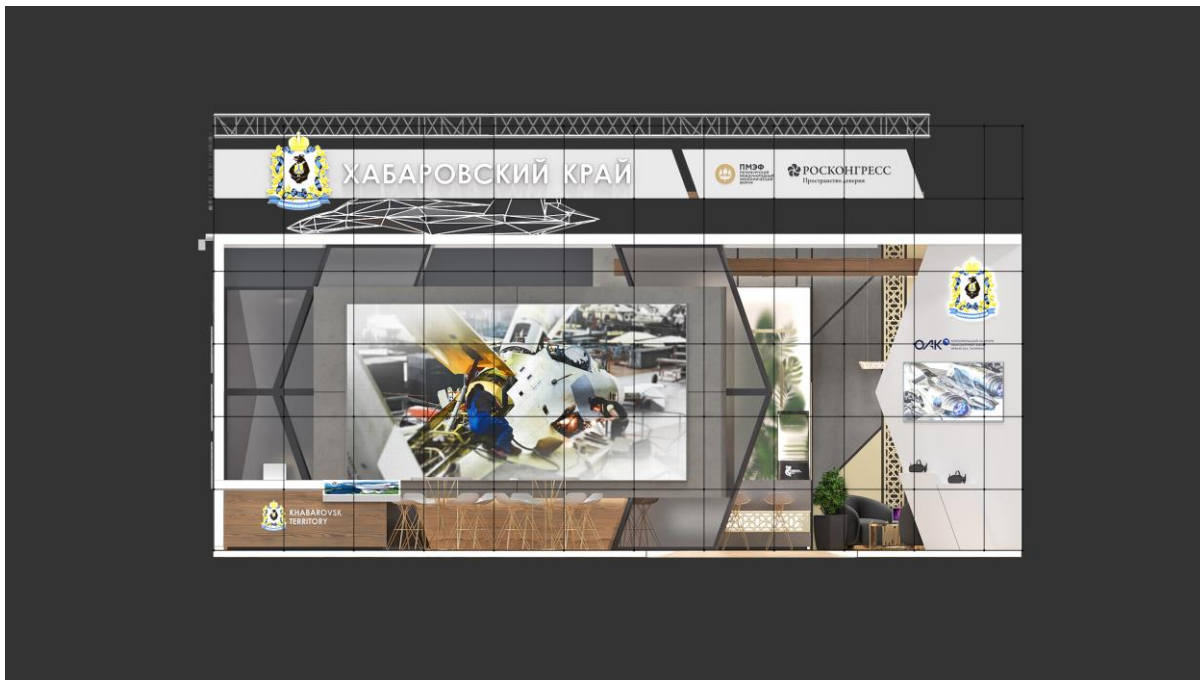
Заказчик:	Исполнитель:
Автономная некоммерческая организация "Центр координации поддержки экспортно ориентированных субъектов малого и среднего предпринимательства Хабаровского края"	
Директор	
_____ / _____ /	
М.П.	

к проекту Договора № \_\_\_\_  
на оказание комплекса услуг по организации застройки, оформления, декорирования Выставочного стенда  
Хабаровского края и сопутствующих  
услуг, организуемых в рамках Петербургского международного экономического форума 2024  
от " \_\_\_\_ " \_\_\_\_\_ 2024 г.

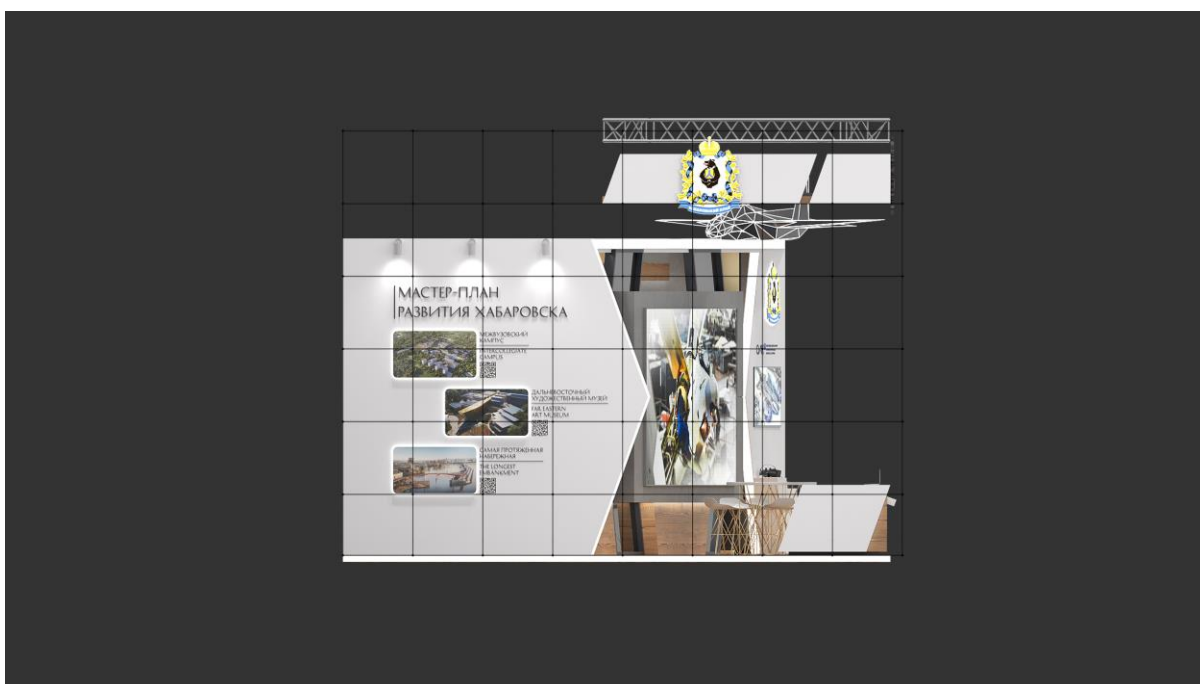
#### IV. Перечень оказываемых услуг, работ

##### Застройка Стенда края

	Наименование услуги	Единица измерения	Кол-во
<b>Услуги по проектированию выставочной экспозиции</b>			
1.	Подготовка стилистики и визуализация 3D проекта		
2.	Верстка графических материалов для передачи в		
<b>Услуги по изготовлению декораций для выставочной экспозиции</b>			
1.	Изготовление и подготовка (распил, фрезеровка, предварительная сборка) стеновых конструкций, состоящие из: МДФ/Фанеры/ДСП	кв.м.	162
2.	Изготовление и подготовка (распил, фрезеровка, предварительная сборка) подиума высотой 100мм, состоящие из: МДФ/Фанеры/ДСП	кв.м.	90
3.	Изготовление и подготовка (распил, фрезеровка, предварительная сборка) напольного покрытия, состоящего из: ламинат	кв.м.	90
4.	Изготовление и подготовка (распил, фрезеровка, предварительная сборка) торцевой части подиума, состоящей из: уголок анодированный, светорассеивающее оргстекло	п.м.	19
5.	Изготовление и подготовка (склейка, оклейка) пюпитров, состоящих из: МДФ/фанера, ПВХ, камерная покраска	шт.	3
6.	Изготовление и подготовка (распил, фрезеровка, предварительная сборка) стоек для VR зоны, состоящей из: МДФ, фанера, грунтовка, камерная покраска	компл.	1
7.	Изготовление и подготовка (распил, сварка) потолочного каркаса, состоящего из: алюминиевый профиль	кв.м.	55
8.	Изготовление и подготовка (обрезка, грунтовка, покраска) объемных букв и надписей экспозиции, состоящие из: пенополистирол, ПВХ, плотерная резка	компл.	1
9.	Подготовка и изготовление (распил, фрезеровка, сварка, предварительная сборка) подвесной декорации "Самолёт", состоящего из: алюминиевый каркас, пенополистирол, армирование стекловолокном, двухкомпонентная смола, шпатлёвка "Эпитал", акриловая фасадная краска, транспортировочный кофр	шт.	1
10.	Изготовление и подготовка (распил, фрезеровка, предварительная сборка) стойки ресепшен, состоящая из: МДФ, фанера, грунтовка, ЛДСП, БСП, светорассеивающее оргстекло	шт.	1
11.	Изготовление и подготовка (резка, сварка, предварительная сборка) подвесной конструкции, состоящая из: алюминиевый профиль, фанера, МДФ, грунтовка, покраска	кв.м.	30
12.	Изготовление и подготовка (распил, грунтовка) облицовочных материалов и декорирования стен/потолка экспозиции,	кв.м.	325

	состоящие из: МДФ, шпатлевка, покраска, металлические изделия золотого цвета, стекло triplex матовое и тонированное, ЛДСП, БСП, светорассеивающее оргстекло, композитный пластик		
13.	Изготовление и подготовка двери в комплекте с петлями, ручкой и каркасом	шт.	2
14.	Расходные материалы для монтажа экспозиции: укрывная плёнка, плёнка пузырчатая, стрейч плёнка, скотч армированный, скотч малярный, саморезы, скотч двусторонний, прочие строительные материалы		
<b>Предоставление мебели в аренду на время проведения мероприятия</b>			
1.	Кресло мягкое черный бархат с золотого цвета ножками	шт.	4
2.	Диван черный бархат с золотого цвета ножками	шт.	1
3.	Стул барный с золотого цвета ножками	шт.	12
4.	Флористическое оформление с цветочницами	компл.	1
5.	Стол барный с золотыми ножками	шт.	2
6.	Напольный светильник золотого цвета	шт.	2
7.	Кофемашина зерновая	шт.	1
8.	Стол круглый журнальный золотого цвета	шт.	2
9.	Оснащение переговорной комнаты, состоящей из: тумбы, переговорный стол, кресла, цветочницы, МФУ, винный холодильник для охлаждения воды	компл.	1
10.	Оснащение подсобного помещения, состоящее из: стеллаж, холодильник, вешалка для одежды, вода, кулер, зеркало	компл.	1
11.	Оборудование для проведения протокольных мероприятий: - пластиковые тумбы для подписаний с геральдической символикой Хабаровского края – 4 шт. - микрофон – 1 ед.	компл.	1
<b>Предоставление мультимедийного оборудования в аренду на время проведения мероприятия</b>			
1.	Система управления экраном MCTRL 4K	шт.	1
2.	Видеосервер на базе Resolume	шт.	1
3.	Звуковой сервер	шт.	1
4.	Встроенные микрофоны	шт.	4
5.	Светодиодные модули с шагом пикселя 1,9 мм размером 500x500 мм	шт.	40
6.	Ноутбук i7 Ram 16 video 3060	шт.	4
7.	LCD панель 65 дюйма	шт.	2
8.	Сенсорный экран 42 дюймов	шт.	1
9.	LCD панель 50 дюймов	компл.	1
<b>Предоставление оборудования для lounge-зоны в аренду на время проведения мероприятия</b>			
1.	Холодильник в подсобное помещение	шт.	1
2.	Вращающаяся холодильная витрина		
3.	Одноразовые стаканчики для кофе, брендированные логотипом «Сделано в Хабаровском крае» для дегустаций	шт	4000
4.	Одноразовые тарелки для дегустаций	шт	4000
<b>Разработка контента (программного обеспечения) для тач-панели</b>			
1.	Настройка ПО для сенсорной панели: русский/английский	усл.	1
2.	Разработка программного обеспечения, отражающего инвестиционный потенциал Хабаровского края по	усл.	1

	направлениям: - инвестиционные проекты и инвестиционные инициативы края; - мастер-планы развития городов Хабаровского края - инфраструктура для жизни (раздел может быть дополнен по согласованию с заказчиком)		
3.	Адаптация контента для ТВ-панели в зону «Туризм»	усл.	1
4.	Перевод контента на английский язык	усл.	1
<b>Сопутствующие услуги</b>			
1.	Монтаж, демонтаж экспозиции: установка декораций, подключение электрики, установка мультимедийного оборудования, сборка каркасов, графическое оформление		
2.	Организация клининговых услуг: уборка сухая и влажная после монтажа, уборка сухая и влажная после демонтажа		
3.	Организация дежурства квалифицированного персонала на экспозиции на время работы мероприятия: электрик, специалист по мультимедийному оборудованию		
4.	Организация вывоза строительных материалов с места проведения мероприятия	кв.м.	90
5.	Транспортные затраты, включая подготовительный период: транспортировка строительных материалов на производство, транспортировка изготовленных элементов экспозиции на площадку проведения мероприятия		
6.	Предоставление источника водоснабжения, канализация		
7.	Организация точки подвески для подвесной конструкции	шт.	9
8.	Аренда лебёдки для подъема подвесной конструкции	шт.	9
9.	Подвесная ферма "prolyte"	компл.	1
10.	Прохождение технической аккредитации для получения акт-допуска строительства выставочного стенда	кв.м.	90
11.	Установка модульной противопожарной системы	шт.	14
12.	Организация систем кондиционирования и её обслуживание		
13.	Организация огнезащитной обработки материалов, а именно противопожарная пропитка горючих материалов деревянных изделий и изделий из ткани	кв.м.	738
14.	Организация точки подключения к сети интернет		
15.	Организация работы стендистов на время работы мероприятия	чел.	3
16.	Организация работы бариста на время работы мероприятия	чел.	2
17.	Организация кейтеринговых услуг на время проведения мероприятия		
18.	Организация и проведение электролаборатории		
19.	Электро-коммутация по экспозиции, состоящая из: электрощит, розетки, встроенные и навесные светильники, прожекторы, встроенные светильники в потолке, алюминиевый профиль для светодиодной лента, светодиодная лента, трансформаторы, кольцевые люстры золотого цвета	Компл.	1
20.	Организация работ технического отдела: подготовка конструкторских чертежей для производства декораций и монтажных работ в электронном виде, подготовка рабочей документации и электро-проекта для прохождения аккредитации		
21.	Сувенирные наборы с образцами продукции «Сделано в Хабаровском крае»	Компл.	25

**Подписи сторон:**

Заказчик:	Исполнитель:
Автономная некоммерческая организация "Центр координации поддержки экспортно ориентированных субъектов малого и среднего предпринимательства Хабаровского края"	
Директор	
_____/_____/	
М.П.	

Приложение № 3  
к проекту Договора № \_\_\_\_

на оказание комплекса услуг по организации застройки, оформления, декорирования интерьера выставочного  
стенда Хабаровского края и сопутствующих  
услуг, организуемых в рамках Петербургского международного экономического форума 2024  
от " \_\_\_\_ " \_\_\_\_\_ 2024 г.

## **V. Справочник экспонента выставки в рамках Петербургского международного экономического форума 2024**

Доступен по ссылке: <https://disk.yandex.ru/i/My9vou0tT4kwtw>

### **Подписи сторон:**

Заказчик:	Исполнитель:
Автономная некоммерческая организация "Центр координации поддержки экспортно ориентированных субъектов малого и среднего предпринимательства Хабаровского края"	
Директор	
_____/_____/_____ М.П.	

**НАЧАЛО ФОРМЫ**

**VI. Акт сдачи-приемки оказанных услуг  
к Договору № \_\_\_\_ на оказание комплекса услуг по организации застройки,  
оформления, декорирования выставочного стенда Хабаровского края, и  
сопутствующих услуги, организуемых в рамках Петербургского международного  
экономического форума 2024**

от \_\_\_\_\_ 2024 г.

г. Хабаровск

" \_\_\_\_ " \_\_\_\_\_ 2024 г.

**Заказчик** – Автономная некоммерческая организация "Центр координации поддержки экспортно ориентированных субъектов малого и среднего предпринимательства Хабаровского края", в лице \_\_\_\_\_, действующего на основании Устава и распоряжения министерства экономического развития Хабаровского края от \_\_\_\_\_ № \_\_\_\_, принимает оказанный **Исполнителем** – \_\_\_\_\_, в лице \_\_\_\_\_, действующего на основании \_\_\_\_\_, комплекс услуг по организации застройки, оформления и декорирования выставочного стенда Хабаровского края и сопутствующих услуг, организуемых в рамках Петербургского международного экономического форума 2024, в соответствии Договором № \_\_\_\_\_.

№ п/п	Наименование услуги	Цена 1 ед. (руб.), <i>НДС не облагается</i>	Кол-во	Общая стоимость услуг (руб.), <i>НДС не облагается</i>
1		___,___	_ ед.	___,___
2		___,___	_ ед.	___,___
3		___,___	_ ед.	___,___
Итого:				00,00

По качеству и срокам оказания Исполнителем услуг Заказчик претензий не имеет. Комплекс услуг принят Заказчиком в полном объеме.

**Подписи Сторон**

<b>Заказчик:</b>	<b>Исполнитель:</b>
<i>Руководитель</i>	<i>Руководитель</i>
_____/_____/_____ М.П.	_____/_____/_____ М.П.

**КОНЕЦ ФОРМЫ**

**Форма согласована:**

<b>Заказчик:</b>	<b>Исполнитель:</b>
_____/_____/_____ М.П.	_____/_____/_____ М.П.



## VII. КРИТЕРИИ И ПОРЯДОК ОЦЕНКИ ЗАЯВОК УЧАСТНИКОВ ЗАКУПКИ

### Критерии оценки заявок

Сумма величин значимости критериев оценки составляет 100 %.

Таблица 1

№ п/п	Критерии оценки заявок	Значимость критерия (показателя оценки), %	Коэффициент значимости критерия (показателя оценки)	Описание показателя	Дополнительная информация о показателе	Порядок оценки по показателю
<b>1</b>	<b>Стоимостные критерии</b>	<b>60</b>	<b>0.6</b>			
1.1	Цена договора	60	0.6			лучшим условием исполнения договора является наименьшее значение
<b>2</b>	<b>Нестоимостные критерии</b>	<b>40</b>	<b>0.4</b>			
2.1	Квалификация участников закупки, в том числе наличие опыта работы, связанного с предметом договора, и деловой репутации, специалистов и иных работников определенного уровня квалификации	40	0.4			
	<b>Показатели:</b>	<b>100</b>	<b>1.0</b>			
2.1.1	Опыт участника по успешному оказанию услуг сопоставимого характера и объема (Предельное необходимое максимальное значение показателя - 10.00)	60	0.6	Наличие у участника закупки заключенных не ранее 01.01.2021 года и успешно исполненных на дату окончания подачи заявки на	Документы, подтверждающие наличие опыта: - копии исполненных контрактов (договоров) и актов оказанных услуг (их копии); - успешно исполненный контракт (договор) – это контракт (договор) на выполнение работ,	лучшим условием исполнения договора является наибольшее значение

				<p>участие в конкурсе (с учетом правопреемства) контрактов (договоров) на оказание услуг сопоставимого характера и объема</p>	<p>оказание услуг сопоставимого характера и объема, исполненного в объеме и в сроки, установленные контрактом (договором), принятый заказчиком без замечаний, по которым исполнителю не были начислены неустойки (пени и/или штрафы), за исключением случая, если начисление исполнителю неустойки (пеней и/или штрафов) было признано судом незаконным (в этом случае должны быть приложены копии соответствующих судебных актов);</p> <p>- под оказанными услугами сопоставимого характера и объема понимаются услуги, оказанные по контрактам (договорам) с ценой контракта (договора) более 20 000 000,00 (двадцати миллионов рублей) рублей и выше на оказание услуг (выполнение работ): по организации (созданию, изготовлению, оформлению, обустройству) выставочной зоны (стенда, экспозиции, выставочного павильона) на следующих выставках (форумах, салонах): Восточный экономический форум (г. Владивосток) и(или) Петербургский международный экономический форум (г. Санкт-Петербург) и(или) Российский инвестиционный форум (г. Сочи) и (или) Международный</p>	
--	--	--	--	---	--	--

					арктический форум (г. Архангельск) и(или) Выставка "Дни Дальнего Востока в г. Москве" (г. Москва)	
2.1.2	Деловая репутация участника закупки (Предельное необходимое максимальное значение показателя - 10.00)	40	0.4	Наличие у участника закупки отзывов, благодарственных писем, благодарностей, грамот за заслуги в сфере подготовки (изготовления, строительства, оформления) выставочного стенда в международном мероприятии (выставке, форуме, конгрессе) за период с 01.01.2021 года по дату окончания подачи заявок на участие в конкурсе, при этом срок давности события, за которое получены указанные документы не должна быть ранее 01.01.2021 года.	Документы, подтверждающие деловую репутацию: - копии благодарностей, благодарственных писем, дипломов за заслуги в сфере: 1. Подготовки и проведения следующих форумов (выставок, салонов): Восточный экономический форум (г. Владивосток) и(или) Петербургский международный экономический форум (г. Санкт-Петербург) и(или) Российский инвестиционный форум (г. Сочи) и (или) Международный арктический форум (г. Архангельск) и(или) Выставка "Дни Дальнего Востока в г. Москве" (г. Москва); и (или) 2. Подготовки экспозиции (выставочной зоны, стенда, выставочного павильона) субъекта Российской Федерации, Российской Федерации на следующих форумах (выставках, салонах): Восточный экономический форум (г. Владивосток) и(или) Петербургский международный экономический форум (г. Санкт-Петербург) и(или) Российский инвестиционный форум (г. Сочи) и (или) Международный арктический форум (г. Архангельск) и(или) Выставка	лучшим условием исполнения договора является наибольшее значение

					<p>"Дни Дальнего Востока в г. Москве" (г. Москва), выданных:</p> <ul style="list-style-type: none"> <li>- Президентом Российской Федерации;</li> <li>- Председателем Правительства Российской Федерации;</li> <li>- Заместителем Председателя Правительства Российской Федерации;</li> <li>- Вице-премьером Российской Федерации;</li> <li>- Главой субъекта Российской Федерации (Губернатором, Председателем Правительства субъекта и т.п.), заместителем главы субъекта Российской Федерации,</li> <li>- Директором Фонда «Росконгресс» (или лицом, исполняющим обязанности руководителя);</li> <li>- Заказчиками: федеральными органами исполнительной власти; -органами исполнительной власти субъектов Российской Федерации, подписанных руководителем заказчика или лицом, исполняющим обязанности руководителя заказчика. В случае, если дата события, за которое получена благодарность, благодарственное письмо, диплом не определена, данные благодарность, благодарственное письмо, диплом не учитываются. В случае предоставления нескольких благодарностей, благодарственных писем,</li> </ul>	
--	--	--	--	--	--	--

					<p>дипломов по одному и тому же контракту (договору) засчитывается только один из них. Благодарности, благодарственные письма, дипломы, предоставленные без указания реквизитов на официальном бланке организации (дата регистрации, исходящий номер), не учитываются. Учитываются благодарности, благодарственные письма, дипломы, направленные в адрес юридического лица – участника закупки и/или в адрес физического лица, которое является руководителем организации - участника закупки на момент подачи заявки на участие в конкурсе в соответствии с подтверждающими полномочия документами. Благодарности, благодарственные письма, дипломы, полученные в честь праздников, юбилеев, годовщин и иных знаменательных дат, не учитываются</p>	
--	--	--	--	--	--	--

**Порядок оценки заявок по показателям**

*Округление результатов расчетов количества баллов по критериям (показателям) оценки заявок осуществляется по математическим правилам с точностью до второго знака после запятой.*

**Количество баллов, присуждаемых по критерию оценки "Цена договора" (ЦБ<sub>i</sub>) определяется по формуле:**

$$ЦБ_i = \frac{Ц_{min}}{Ц_i} \times 100 ,$$

где:

Ц<sub>i</sub>- предложение участника закупки, заявка которого оценивается;

$C_{\min}$  - минимальное предложение из предложений по критерию оценки, сделанных участниками закупки.

Рейтинг по критерию определяется как количество баллов, рассчитанное по формуле, умноженное на коэффициент значимости критерия в соответствии с Таблицей 1.

**Количество баллов, присуждаемых по критерию оценки "Квалификация участников закупки, в том числе наличие, опыта работы, связанного с предметом договора, и деловой репутации, специалистов и иных работников определенного уровня квалификации" по показателю "Опыт участника по успешному оказанию услуг сопоставимого характера и объема" (НЦБ<sub>i</sub>), определяется по формуле:**

а) в случае если  $K_{\max} < K^{\text{пред}}$ , – по формуле:

$$\text{НЦБ}_i = K3 \times 100 \times (K_i / K_{\max});$$

б) в случае если  $K_{\max} \geq K^{\text{пред}}$ , – по формуле:

$$\text{НЦБ}_i = K3 \times 100 \times (K_i / K^{\text{пред}});$$

при этом  $\text{НЦБ}_{\max} = K3 \times 100$ ,

где:

$K3$  – коэффициент значимости показателя;

$K_i$  – предложение участника закупки, заявка (предложение) которого оценивается;

$K_{\max}$  – максимальное предложение из предложений по критерию оценки, сделанных участниками закупки;

$K^{\text{пред}}$  – предельно необходимое заказчику значение характеристик

$\text{НЦБ}_{\max}$  – количество баллов по критерию оценки (показателю), присуждаемых участникам, предложение которых превышает предельно необходимое максимальное значение, установленное заказчиком.

Максимальное значение показателя присваивается заявке, в которой участник закупки сделал предложение, соответствующее или превышающее предельно необходимое максимальное значение, указанное в таблице 1, подтвержденное соответствующими документами.

В случае непредставления информации и (или) документального подтверждения по показателю, участник закупки получает 0 баллов по данному показателю.

Непредставление сведений по показателю не влечет отклонение заявки участника закупки и не влияет на допуск участника к участию в конкурсе.

**Количество баллов, присуждаемых по критерию оценки "Квалификация участников закупки, в том числе наличие, опыта работы, связанного с предметом договора, и деловой репутации, специалистов и иных работников определенного уровня квалификации" по показателю "Деловая репутация участника закупки" (НЦБ<sub>i</sub>), определяется по формуле:**

а) в случае если  $K_{\max} < K^{\text{пред}}$ , – по формуле:

$$\text{НЦБ}_i = K3 \times 100 \times (K_i / K_{\max});$$

б) в случае если  $K_{\max} \geq K^{\text{пред}}$ , – по формуле:

$$\text{НЦБ}_i = K3 \times 100 \times (K_i / K^{\text{пред}});$$

при этом  $\text{НЦБ}_{\max} = K3 \times 100$ ,

где:

$K3$ – коэффициент значимости показателя;

$K_i$ – предложение участника закупки, заявка (предложение) которого оценивается;

$K_{\max}$ – максимальное предложение из предложений по критерию оценки, сделанных участниками закупки;

$K^{\text{пред}}$ – предельно необходимое заказчику значение характеристик

$\text{НЦБ}_{\max}$ – количество баллов по критерию оценки (показателю), присуждаемых участникам, предложение которых превышает предельно необходимое максимальное значение, установленное заказчиком.

Максимальное значение показателя присваивается заявке, в которой участник закупки сделал предложение, соответствующее или превышающее предельно необходимое максимальное значение, указанное в таблице 1, подтвержденное соответствующими документами.

В случае непредставления информации и (или) документального подтверждения по показателю, участник закупки получает 0 баллов по данному показателю.

Непредставление сведений по показателю не влечет отклонение заявки участника закупки и не влияет на допуск участника к участию в конкурсе.

Рейтинг по показателям критерия определяется как количество баллов, рассчитанное по формуле, умноженное на коэффициент значимости показателя в соответствии с Таблицей 1.

Итоговый рейтинг заявки, вычисляется как сумма рейтингов по каждому критерию оценки заявки, округленный до второго знака после запятой по правилам математического округления.

Победителем признается участник закупки, заявке которого присвоен самый высокий итоговый рейтинг. Заявке такого участника закупки присваивается первый порядковый номер.

## VIII. Форма заявки на участие в закупке

### ЗАПОЛНЯЕТСЯ НА ФИРМЕННОМ БЛАНКЕ УЧАСТНИКА ЗАКУПКИ

**Кому:** Автономная некоммерческая организация "Центр координации поддержки экспортно ориентированных субъектов малого и среднего предпринимательства Хабаровского края"

Изучив документацию о конкурентном отборе и ознакомившись с ее условиями и требованиями, \_\_\_\_\_ (наименование участника конкурентного отбора) дает свое согласие исполнить условия договора, указанные в закупочной документации о проведении конкурентного отбора на право заключения договора на оказание комплекса услуг по организации застройки, оформления и декорирования интерьера Выставочного стенда Хабаровского края, организуемого в рамках Петербургского международного экономического форума 2024.

Стоимость оказания услуг \_\_\_\_\_ ( \_\_\_\_\_ ) руб. \_\_\_\_\_ коп., в том числе НДС \_\_\_\_\_ % \_\_\_\_\_ ( \_\_\_\_\_ ) руб. \_\_\_\_\_ коп. или НДС не облагается.

Предлагаемая нами цена договора на услугу включает в себя цену услуг согласно Приложению № 1 к проекту договора "Техническое задание", расходы по уплате налогов, сборов и иных обязательных платежей, а также любые иные наши расходы, связанные с исполнением Договора.

Подтверждаем, что в случае признания нас победителем конкурентного отбора, мы берем на себя обязательства подписать Договор с Заказчиком на оказание услуг, являющихся предметом закупки, на условиях, указанных в извещении о проведении конкурентного отбора, и по цене, указанной нами в заявке на участие в конкурентном отборе.

Настоящим подтверждаем подлинность и достоверность информации и документов, представленных в составе заявки на участие в конкурентном отборе.

\_\_\_\_\_  
(Подпись уполномоченного представителя)  
М.П.

\_\_\_\_\_  
(ФИО и должность подписавшего)